

# VESTEL

DE Geschirrspüler / Bedienungsanleitung

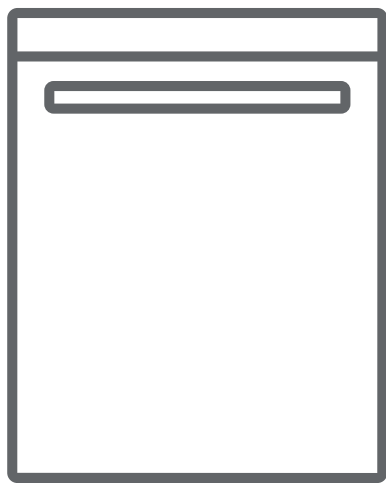



VGS45A1E

**Vielen Dank, dass Sie sich für dieses Produkt entschieden haben.**

In dieser Gebrauchsanweisung finden Sie wichtige Sicherheitshinweise sowie Informationen zur Bedienung und Wartung Ihres Geräts.

Lesen Sie diese Gebrauchsanweisung vor der ersten Benutzung des Geräts aufmerksam durch und bewahren Sie sie sorgfältig auf.

Symbol	Typ	Bedeutung
	<b>WARNUNG</b>	Lebensgefahr/Gefahr schwerer Verletzungen
	<b>STROMSCHLAGGEFAHR</b>	Gefährliche elektrische Spannung
	<b>BRANDGEFAHR</b>	Warnung: Brandgefahr / Entflammbare Materialien
	<b>ACHTUNG</b>	Gefahr von Personen- und Sachschäden
	<b>WICHTIG / HINWEIS</b>	Informationen für den ordnungsgemäßen Betrieb des Geräts

# INHALT

<b>1. SICHERHEITSHINWEISE</b> .....	<b>1</b>
1.1 Allgemeine Sicherheitshinweise .....	1
1.2 Hinweise zur Aufstellung .....	2
1.3 Hinweise zum Betrieb .....	3
<b>2. AUFSTELLEN UND ANSCHLIESSEN</b> .....	<b>7</b>
2.1 Positionierung des Geräts .....	7
2.2 Wasseranschluss .....	7
2.3 Zulaufschlauch .....	7
2.4 Ablaufschlauch .....	7
2.5 Elektrischer Anschluss .....	8
2.6 Einbau unter einer Arbeitsplatte .....	8
<b>3. TECHNISCHE DATEN</b> .....	<b>9</b>
3.1 Gerät im Überblick.....	9
3.2 Technische Daten .....	9
<b>4. GERÄT BETRIEBSBEREIT MACHEN</b> .....	<b>10</b>
4.1 Vor der ersten Verwendung.....	10
4.2 Salz einfüllen .....	10
4.3 Teststreifen .....	11
4.4 Wasserhärte-tabelle .....	11
4.5 Wasserenthärtungssystem .....	11
4.6 Einstellungen .....	11
4.7 Reiniger verwenden.....	12
4.8 Reiniger einfüllen.....	12
4.9 Kombi-Reiniger verwenden .....	12
4.10 Klarspülmittel verwenden .....	12
4.11 Klarspülmittel einfüllen und einstellen.....	12
<b>5. GESCHIRRSPÜLER BELADEN</b> .....	<b>13</b>
5.1 Empfehlungen .....	13
5.4 Alternative Korb- beladungen .....	14
<b>6. PROGRAMMÜBERSICHT</b> .....	<b>15</b>
<b>7. BEDIENFELD</b> .....	<b>16</b>
7.1 Programm wechseln.....	16
7.2 Programm abbrechen.....	17
7.3 Gerät ausschalten .....	17

# INHALT

<b>8. REINIGUNG UND WARTUNG</b> .....	<b>18</b>
8.1 Gerät und Filter reinigen.....	18
8.2 Sprüharme .....	18
<b>9. FEHLERBEHEBUNG</b> .....	<b>19</b>
<b>10. PRAKTISCHE HINWEISE</b> .....	<b>21</b>
<b>11. PRODUKTDATENBLATT</b> .....	<b>22</b>



# 1. SICHERHEITSHINWEISE

## 1.1 Allgemeine Sicherheitshinweise

- Lesen Sie diese Gebrauchsanweisung vor der ersten Benutzung des Geräts aufmerksam durch, und bewahren Sie sie sorgfältig auf.

 Prüfen Sie Gerät und Verpackung auf eventuelle Beschädigungen. Sind Schäden erkennbar, das Gerät nicht einschalten! Kundendienst kontaktieren!

- Das Gerät auspacken wie angegeben. Die Verpackung vorschriftsgemäß entsorgen.

 Dieses Gerät kann von Kindern ab einem Alter von 8 Jahren oder von Personen mit eingeschränkten physischen, sensorischen oder mentalen Fähigkeiten oder mangelnder Erfahrung verwendet werden, wenn sie dabei beaufsichtigt werden oder in der sicheren Bedienung des Geräts angemessen unterwiesen wurden und die damit verbundenen Gefahren verstehen. Kinder nicht mit dem Gerät spielen lassen!

 Die Verpackung vom Gerät entfernen! Von Kindern fern halten!

 Kinder nicht mit dem Gerät spielen lassen!

 Spül- und Klarspülmittel außerhalb der Reichweite von Kindern halten!

 Nach dem Reinigungsprogramm können im Gerät Rückstände zurückbleiben. Kinder von geöffnetem Gerät fernhalten!

 Sicherstellen, dass Altgeräte nicht zur Falle für Kinder werden! Kinder schließen sich selbst im Innenraum alter Geräte ein! Um dies zu verhindern:

Schloss unwirksam machen und Netzkabel abschneiden!

## 1.2 Hinweise zur Aufstellung

- Geeigneten und sicheren Aufstellungsort auswählen!
- Befolgen Sie die Anweisungen zur Aufstellung und zum Anschließen des Geräts!
- Bei Reparaturen ausschließlich Original-Ersatzteile verwenden!

 Das Gerät vor dem Aufstellen von der Stromversorgung trennen!

 Aufstellung ausschließlich durch autorisierte Kundendiensttechniker!

 Sicherstellen, dass in Ihrer elektrischen Hausinstallation die gesetzlich vorgeschriebenen Sicherungen installiert sind!

 Alle elektrischen Anschlüsse müssen mit den Daten auf dem Typenschild übereinstimmen.

 Das Gerät nicht auf das Netzkabel stellen!

 Direkt an Steckdose anschließen! Keine Verlängerungskabel/Verteilerdosen zwischenschalten!

 Die Steckdose muss auch nach der Aufstellung des Geräts zugänglich sein.

- Nach der Aufstellung, das Gerät einmal ohne Beladung laufen lassen.

 Das Gerät von der Stromversorgung trennen, bevor Sie mit dem Aufstellen beginnen!

 Das Gerät ausschließlich mit dem mitgelieferten Schutzstecker anschließen.

 Wenn das Netzkabel beschädigt ist, durch einen Elektriker austauschen lassen! Lebensgefahr!

### 1.3 Hinweise zum Betrieb

- Dieses Gerät ist für den Gebrauch in Privathaushalten ausgelegt. Nicht für andere Zwecke einsetzen! Bei gewerblicher Nutzung erlöschen alle Garantieansprüche.

 Nicht auf die geöffnete Tür stellen oder setzen. Keine Lasten auf die Tür stellen.

 Ausschließlich Spülmittel und Klarspülmittel verwenden, die für Spülmaschinen hergestellt wurden. Der Hersteller übernimmt keinerlei Haftung für nicht bestimmungsgemäßen oder missbräuchlichen Gebrauch.

 Wasser aus dem Gerät nicht trinken!

 Keine chemischen Lösungsmittel in das Gerät einbringen! Explosionsgefahr!

- Kunststoffteile auf Hitzebeständigkeit testen, bevor Sie diese in den Geschirrspüler stellen.

 Kinder dürfen das Gerät nicht ohne Aufsicht reinigen oder warten.

 Keine Fremdkörper in das Gerät stellen! Körbe nicht überladen!



- Der Hersteller übernimmt keine Haftung für Verformungen im Innenraum des Geräts infolge missbräuchlicher Verwendung.

 Auf das Programmende warten, bevor Sie die Tür öffnen! Gefahr durch herausspritzendes heißes Wasser! Sicherheitsvorrichtungen sorgen für einen



Programmstopp beim Öffnen der Tür.

 Die Tür des Geräts nicht geöffnet lassen!  
Unfallgefahr!

 Messer und andere scharfe Objekte nach unten gerichtet in den Besteckkorb stellen!

  Bei Modellen mit automatischem Türöffnungssystem wird bei aktiviertem Energiesparmodus am Programmende die Tür geöffnet. Um Schäden am Geschirrspüler zu vermeiden, innerhalb der ersten Minute nach dem automatischen Öffnen die Tür nicht zudrücken! Für eine effektive Trocknung, die Tür nach dem Programmende 30 Minuten geöffnet lassen! Wenn der Signalton für die automatische Türöffnung wiedergegeben wird, von der Tür fernhalten!

 Reparaturen dürfen nur durch qualifizierte Kundendiensttechniker ausgeführt werden! Bei Nichtbeachtung erlöschen alle Garantieansprüche.

  Das Gerät vom Stromnetz trennen, bevor mit den Reparaturarbeiten begonnen. Immer am Stecker ziehen, nicht am Netzkabel! Den Hahn für Zulaufwasser schließen.

 Bei Betrieb mit niedriger Spannung wird die Leistung des Geräts beeinträchtigt.

 Nach dem Programmende aus Sicherheitsgründen den Netzstecker ziehen.

 Den Netzstecker nicht mit feuchten Händen berühren! Gefahr eines elektrischen Schlages!

  Immer am Stecker ziehen, nicht am Netzkabel!

## **RECYCLING**

- Einige Gerätekomponenten und Verpackungselemente sind wiederverwertbar.
- Kunststoffe sind mit den international vereinheitlichten Symbolen gekennzeichnet: (>PE<, >PP< usw.)
- Die Pappteile der Verpackung bestehen aus recycelter Pappe. Sie können für erneutes Recycling in Papiercontainern entsorgt werden.
- Einige Materialien dürfen nicht über den Hausmüll entsorgt werden. Abgabe an kommunalen Abfallsammelpunkten!
- Informationen zur Entsorgung unterschiedlicher Materialien erhalten Sie bei Ihrem kommunalen Abfallsammelpunkt.

## **VERPACKUNG UND UMWELTSCHUTZ**

- Die Verpackung schützt das Gerät während des Transports. Die Verpackungsmaterialien sind umweltfreundlich, da sie wiederverwertbar sind. Der Einsatz wiederverwertbarer Materialien reduziert das Müllaufkommen und schont die natürlichen Ressourcen.

## CE-Konformitätserklärung



Wir erklären hiermit, dass unsere Produkte die einschlägigen europäischen Richtlinien, Entscheidungen und Vorschriften sowie die Anforderungen der genannten Normen erfüllen.

## Entsorgung Ihres Altgeräts



Das Symbol auf dem Produkt oder seiner Verpackung zeigt an, dass das Produkt nicht mit dem normalen Hausmüll entsorgt werden darf. Übergeben Sie es Ihrer kommunalen Sammelstelle für Elektroabfälle. Indem Sie sicherstellen, dass dieses Gerät ordnungsgemäß entsorgt wird, helfen Sie bei der Vermeidung möglicher negativer Auswirkungen auf die Umwelt und die menschliche Gesundheit, die durch eine nicht vorschriftsmäßige Entsorgung entstehen können. Weitere Informationen zum Recycling dieses Produkts erhalten Sie bei Ihren kommunalen Behörden, bei Ihrem Entsorgungsunternehmen und bei dem Händler, bei dem Sie das Produkt gekauft haben.

## 2. AUFSTELLEN UND ANSCHLIESSEN

### 2.1 Positionierung des Geräts

Das Gerät an einem Ort aufstellen, der leichtes Beladen und Entladen ermöglicht. Das Gerät nicht an Orten aufstellen, an denen die Umgebungstemperatur unter 0°C fallen kann.

Lesen und beachten Sie alle Warnungen auf der Verpackung, bevor Sie die Verpackung entfernen und das Gerät aufstellen!

Das Gerät in der Nähe von Wasserhahn und Abfluss aufstellen. Beachten Sie, dass sich die Anschlüsse nach dem Aufstellen des Geräts nicht mehr ohne Weiteres korrigieren lassen.

Das Gerät nicht an Tür oder Bedienblende anheben/verschieben!

Um das Gerät herum genug Platz für ausreichende Bewegungsfreiheit lassen!

 Sicherstellen, dass Zulauf- und Ablaufschlauch nicht gequetscht werden und nicht hängen bleiben. Das Gerät nicht auf das Netzkabel stellen! Auch nicht kurzzeitig!

Die Füße so einstellen, dass das Gerät gerade steht. Das Gerät auf einer glatten Fläche aufstellen. Bei Nichtbeachtung wird das Gerät nicht stabil stehen und die Tür wird sich nicht richtig schließen lassen.

### 2.2 Wasseranschluss

Wir empfehlen den Einbau eines Filters für das Zulaufwasser, um Schäden am Gerät durch Verunreinigungen auszuschließen (zum Beispiel durch Sand, Rost aus dem Leitungssystem). Mit einem Filter lassen sich auch Verfärbungen und Ablagerungen im Innenraum vermeiden.

### 2.3 Zulaufschlauch





 **WARNUNG:** Mitgelieferten Zulaufschlauch verwenden. Eventuell vorhandenen Zulaufschlauch eines Altgeräts NICHT verwenden.

 **WARNUNG:** Neuen Schlauch vor dem Anschließen mit Wasser spülen.

 **WARNUNG:** Schlauch direkt an den Wasserhahn anschließen. Der Wasserdruck muss zwischen 0,03 MPa und 1 MPa liegen. Übersteigt der Wasserdruck in der Zuleitung 1 MPa, Überdruckventil zwischen Wasserhahn und Schlauch installieren.

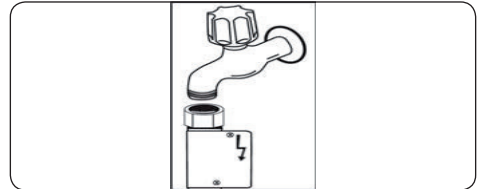
 **WARNUNG:** Nach dem Anschließen Wasserhahn ganz aufdrehen und System auf Leckagen prüfen. Nach jedem Spülprogramm Wasserhahn schließen.



 Einige Modelle werden mit Aquastop-System geliefert. Dieses nicht beschädigen und nicht knicken oder verdrehen.

### 2.4 Ablaufschlauch

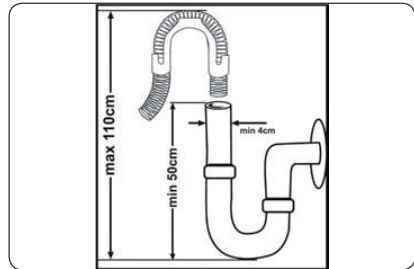

Ablaufschlauch direkt an den Abfluss anschließen. Anschlussstelle muss sich in einer Höhe zwischen 50 cm und 110 cm über dem Boden befinden.

 **WICHTIG:** Bei einer Ablaufschlauchlänge über 4 m ist keine hinreichende Reinigungsleistung mehr gewährleistet.

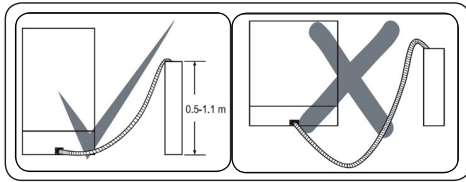

## 2.5 Elektrischer Anschluss

**! WARNUNG:** Das Gerät ist für 220–240 V ausgelegt. Wenn Ihre Elektroinstallation mit 110 V arbeitet, schalten Sie einen Transformator 110/220 V (3000 W) zwischen.

**! ! Schutzkontaktstecker des Geräts mit einer passenden Steckdose mit geeigneter Spannung und Stromstärke verbinden.**

**! ! Ist keine Erdung vorhanden, diese von einem Elektriker nachrüsten lassen. Der Hersteller übernimmt keinerlei Haftung für Schäden infolge fehlender Erdung.**

**! Sicherung für 10–16 A verwenden.**

## 2.6 Einbau unter einer Arbeitsplatte

Es muss ausreichend Platz für den Einbau unter der Arbeitsplatte vorhanden sein, sowie Platz für die Schlauch- und Kabelverbindungen (1). Wenn der Platz unter der Arbeitsplatte ausreicht, nehmen Sie die Abdeckplatte des Geschirrspülers ab (siehe Abbildung 2).

**! WARNUNG:** Sicherstellen, dass die Arbeitsplatte stabil ist und das Gerät sicher gehalten wird.

Die Abdeckplatte des Geschirrspülers abnehmen, damit der Geschirrspüler unter die Arbeitsplatte passt.

Um die Abdeckplatte zu entfernen, die Schrauben an der Rückseite des Geräts lösen. Die Platte anschließend 1 Zentimeter von vorn nach hinten schieben und abheben. Die Füße des Geräts so einstellen, dass es gerade steht (3). Bodenneigung ausgleichen!

Das Gerät unter die Arbeitsplatte schieben. Sicherstellen, dass die Schläuche (4) nicht gequetscht oder geknickt werden.

**! WARNUNG:** Nach dem Abnehmen der Abdeckplatte das Gerät in eine geschlossene Nische schieben, die den Abmessungen gemäß Abbildung unten entspricht.

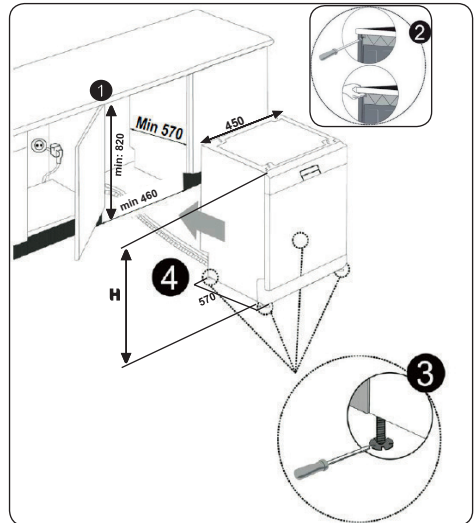

45 cm	Mit	Ohne Abdeckplatte		
		Ohne Filz	Ohne Filz	Ohne Filz
			Für 2. Korb	Für 3. Korb
Höhe (H) (mm)	850 mm	820 mm	825 mm	835 mm



### 3. TECHNISCHE DATEN

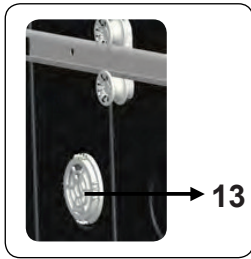
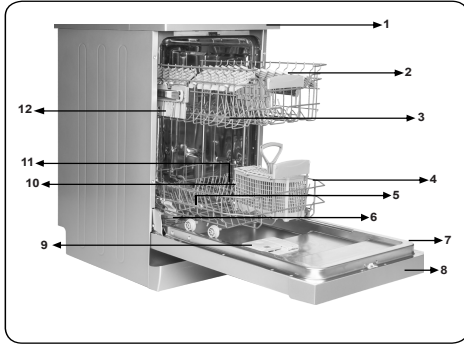

#### 3.1 Gerät im Überblick

1. Arbeitsplatte
2. Oberer Korb mit Geschirrhaltern
3. Oberer Sprüharm
4. Unterer Korb
5. Unterer Sprüharm
6. Filter
7. Typenschild
8. Bedienblende
9. Fächer für Spülmittel und Klarspüler
10. Besteckkorb
11. Salzbehälter
12. Schienenstopper oberer Korb
13. Aktives Super-Trocknungssystem:  
Dieses System sorgt für verbesserte  
Trocknung Ihres Geschirrs.

#### 3.2 Technische Daten

Kapazität	10 Maßgedecke
Abmessungen (mm)	
Höhe	850 (mm)
Breite	450 (mm)
Tiefe	598 (mm)
Gewicht (netto)	40 kg
Betriebsspannung / Netzfrequenz	220–240 V / 50 Hz
Stromaufnahme	10 (A)
Leistungsaufnahme	1900 (W)
Zulaufwasserdruck	Maximal:1 (MPa), Minimal:0,03 (MPa)

## 4. VOR DER ERSTEN VERWENDUNG DES GERÄTS

### 4.1 Geschirrspüler für erste Verwendung vorbereiten

- Sicherstellen, dass die technischen Daten der Wasser- und Stromversorgung mit den Angaben in dieser Gebrauchsanweisung übereinstimmen.
- Alle Verpackungsmaterialien aus dem Innenraum des Geräts entfernen.
- Wasserhärtegrad einstellen.
- Klarspülmittekkammer befüllen.

### 4.2 Salz einfüllen (Falls verfügbar)

**(1)** Zum Einfüllen von Salz zur Wasserenthärtung, Deckel des Salzbehälters entgegen dem Uhrzeigersinn drehen. Den Salzbehälter mit Wasser befüllen, bevor Sie erstmals Salz einfüllen.

**(2)** Vor der ersten Verwendung, den Behälter mit 1 kg Salz und Wasser **(3)** befüllen, bis es fast überläuft. Fülltrichter

**(4)** verwenden, falls verfügbar. Deckel aufsetzen und zuschrauben. Nach jeder 20. bis 30. Reinigung Salz nachfüllen, bis der Behälter ganz gefüllt ist (ca. 1 kg).

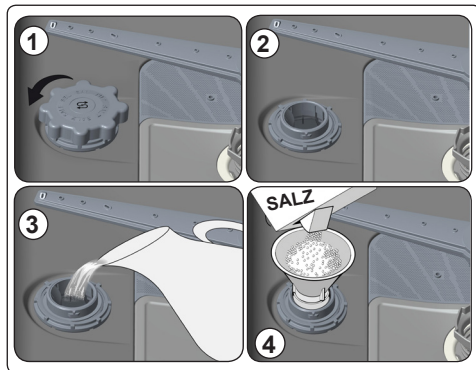

### Den Salzbehälter mit Wasser befüllen, bevor Sie erstmals Salz einfüllen.







Zur Wasserenthärtung Salz verwenden, das speziell für Spülmaschinen hergestellt wurde.

Beim Starten des Geschirrspülers wird der Salzbehälter mit Wasser gefüllt. Deshalb vor dem ersten Starten des Geschirrspülers

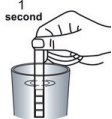
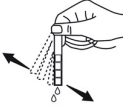
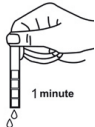
den Salzbehälter befüllen.

Ist beim Befüllen Salz übergelaufen, sofort geplantes Programm starten oder zumindest ein Kurzprogramm starten (ggf. ohne Beladung), um Gerät vor Korrosion zu schützen.

### 4.3 Teststreifen

Wasser laufen lassen (1 Minute)	Streifen unter das fließende Wasser halten (1 Sekunde)	Streifen schwenken.	Warten (1 Minute)	Wasserhärtegrad an der Maschine konfigurieren.
				1  2  3  4  5  6 

**HINWEIS:** Voreingestellter Standard-Härtegrad: 3. Wenn Sie mit Brunnenwasser oder Wasser mit einem Härtegrad über 90 dF arbeiten, empfehlen wir den Einsatz eines Filters und einer Aufbereitungsanlage.

### 4.4 Wasserhärte Tabelle

Stufe	Deutsche Härte (dH)	Französische Härte (dF)	Britische Härte (dE)	Anzeige
1	0 – 5	0 – 9	0 – 6	L1 wird am Display angezeigt.
2	6 – 11	10 – 20	7 – 14	L2 wird am Display angezeigt.
3	12 – 17	21 – 30	15 – 21	L3 wird am Display angezeigt.
4	18 – 22	31 – 40	22 – 28	L4 wird am Display angezeigt.
5	23 – 31	41 – 55	29 – 39	L5 wird am Display angezeigt.
6	32 – 50	56 – 90	40 – 63	L6 wird am Display angezeigt.

### 4.5 Wasserenthärtungssystem

Der Geschirrspüler ist mit einem System zur Enthärtung des Zulaufwassers ausgestattet. Den Härtegrad Ihres Leitungswassers können Sie bei Ihrem Versorger erfragen oder mit dem Teststreifen ermitteln (falls verfügbar).

### 4.6 Einstellen

- Programmwahlknopf auf „AUS“ drehen.
- Die Start/Pause-Taste gedrückt halten.
- Knopf einen Schritt im Uhrzeigersinn drehen.
- Die Start/Pause-Taste gedrückt halten, bis die Anzeigen blinken und nicht mehr „SL“ angezeigt wird.
- Die zuletzt konfigurierte Einstellung wird angezeigt.
- Stellen Sie den Härtegrad mit den Tasten „+“ und „-“ ein.
- Programmwahlknopf auf „AUS“ drehen, um die Einstellung zu speichern.

#### 4.7 Verwendung von Spülmitteln

Nur Spülmittel verwenden, die speziell für Haushaltsspülmaschinen hergestellt wurden.

Die für beste Ergebnisse empfohlene Menge Spülmittel für das ausgewählte Programm zugeben.

Die Spülmittel kühl und trocken sowie außerhalb der Reichweite von Kindern lagern.

Weitere Informationen siehe Anweisungen des Spülmittelherstellers.

#### 4.8 Spülmittel einfüllen

Die Spülmittelkammer entriegeln und Spülmittel einfüllen.

Den Deckel schließen. Zudrücken, bis der Deckel mit „Klick“ verriegelt. Spülmittelkammer erst unmittelbar vor dem Starten des Spülprogramms befüllen. Bei stark verschmutztem Geschirr zusätzliches Spülmittel in die Vorwäschkammer geben.

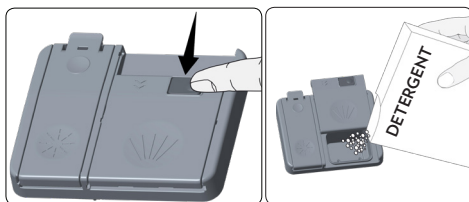

#### 4.9 Kombi-Reiniger verwenden

Verwenden Sie diese Produkte gemäß den Anweisungen der jeweiligen Hersteller.

Kombi-Reiniger niemals in den Innenraum oder in den Besteckkorb legen.

Kombi-Reiniger enthalten nicht nur Spülmittel, sondern auch Klarspüler, Salzersatzstoffe und weitere Komponenten.

Für Kurzprogramme wird die Verwendung von Kombi-Reinigern NICHT empfohlen. Für Kurzprogramme ausschließlich Pulver-Spülmittel verwenden.

Bei Problemen im Zusammenhang mit Kombi-Reinigern kontaktieren Sie den Hersteller des Kombi-Reinigers.

Wenn Sie sich gegen Kombi-Reiniger entscheiden, auf korrekte Einstellungen für Wasserhärte und Klarspülmittel achten.

#### 4.10 Klarspüler einfüllen und einstellen

Öffnen Sie zum Auffüllen von Klarspüler den Deckel des Klarspülerbehälters. Füllen Sie den Behälter bis zur MAX-Markierung mit Klarspüler und schließen Sie den Deckel wieder. Achten Sie darauf, den Klarspülerbehälter nicht zu überfüllen, wischen Sie verschütteten Klarspüler auf.

#### 4.11 Ändern Sie die Klarspülerstufe anhand der nachstehenden Schritte, bevor Sie die Maschine einschalten:

- Halten Sie die Programmtaste gedrückt.
- Schalten Sie die Maschine aus.
- Halten Sie die Programmtaste gedrückt, bis „rA“ aus der Anzeige verschwindet. Die KlarspülerEinstellung richtet sich nach der Wasserhärteeinstellung.
- Die Maschine zeigt die letzte Einstellung an.
- Stellen Sie die Stufe ein, indem Sie die Programmtaste drücken.
- Schalten Sie zum Speichern der Einstellung die Maschine aus.
- Die Werkseinstellung ist „4“.

Erhöhen Sie die Stufe, falls das Geschirr nicht richtig getrocknet wird oder fleckig ist. Verringern Sie die Stufe, falls sich blaue Flecken am Geschirr bilden.

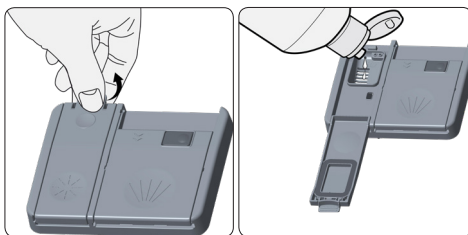

Stufe	Aufhellerdosis	Anzeige
1	Kein Klarspüler wurde ausgegeben	r1 wird am Display angezeigt.
2	1 Dosis ausgegeben	r2 wird am Display angezeigt.
3	2 Dosen ausgegeben	r3 wird am Display angezeigt.
4	3 Dosen ausgegeben	r4 wird am Display angezeigt.
5	4 Dosen ausgegeben	r5 wird am Display angezeigt.

## 5. GESCHIRRSPÜLER BELADEN

Um bestmögliche Ergebnisse zu erzielen, beachten Sie die folgenden Hinweise.

Stellen Sie stark verschmutzte größere Teile in den unteren Korb (Töpfe, Pfannen, Deckel, Teller und Schüsseln).

Der obere Korb ist für empfindlicheres und leichteres Geschirr ausgelegt, wie Gläser, Kaffee- und Teetassen sowie Untertassen. Geschirrtteile so positionieren, dass sie von den Sprühstrahlen nicht bewegt werden. Das Besteck in den Besteckkorb legen. Die Besteckteile einzeln in die Fächer sortieren, Griffe nach unten gerichtet. Längere Besteckteile waagrecht in die Körbe legen.

 **WARNUNG:** Drehbewegung der Sprüharme darf nicht behindert werden!

### 5.1 Empfehlungen

Grobe Verunreinigungen manuell entfernen, bevor Sie Geschirr in das Gerät stellen. Das Gerät immer voll beladen starten.



Die Körbe nicht überladen und das Geschirr nicht in den falschen Korb stellen.

 **WARNUNG:** Scharfe Besteckteile immer mit den scharfen Kanten nach unten ausrichten. Becherförmiges Geschirr mit Öffnung nach unten ausrichten.

### Oberer Korb

#### Höhe einstellen

Die Stopper an den Schienenenden zu den Seiten drehen (wie im Bild unten gezeigt), dann den Korb herausziehen und abnehmen. Die Radpositionen ändern, dann den Korb wieder auf die Schiene setzen und die Stopper schließen. Wenn sich der obere Korb auf der erhöhten Position befindet, können große Teile wie Pfannen in den unteren Korb gestellt werden.

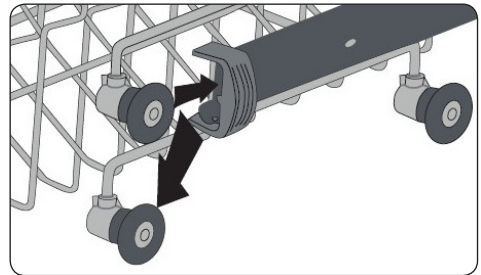
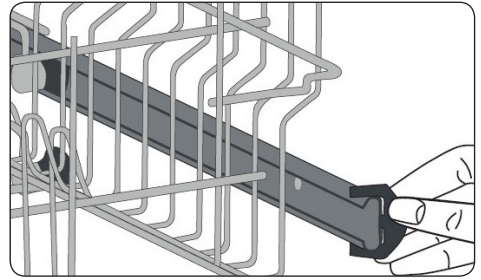

### Oberer Korb Geschirrhalter

Die Geschirrhalter am oberen Korb unterstützen zwei Stellungen: geöffnet (a) und geschlossen (b). Auf die Geschirrhalter können Sie zum Beispiel Tassen stellen. Sie können auch lange Gabeln, Messer und Löffel auf die Geschirrhalter legen.

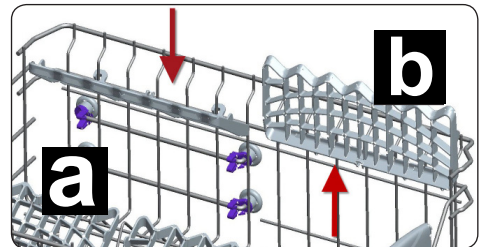

## 5.2 Alternative Korbbelastungen

### Unterer Korb

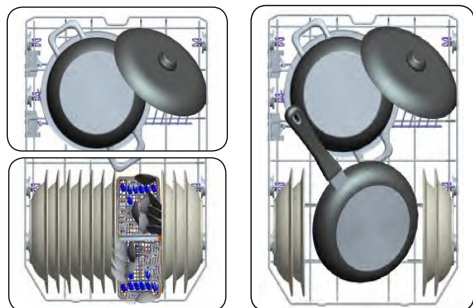

### Oberer Korb

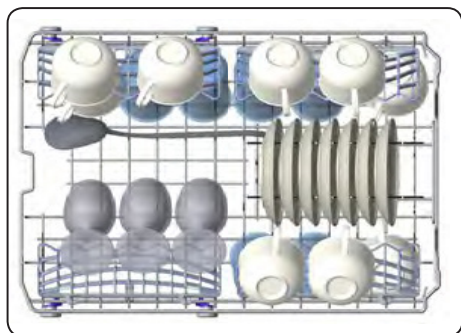

### Falsche Beladungen

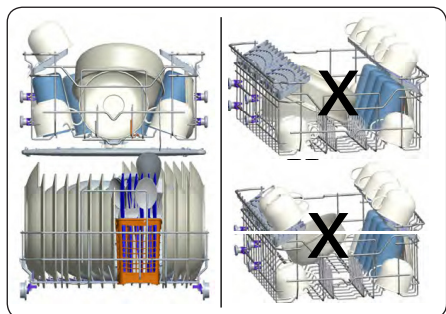

### Hinweise für Testinstitute

Für Hinweise zu Vergleichsprüfungen gemäß EN-Normen und eine Gebrauchsanweisung in elektronischer Form senden Sie bitte Modellbezeichnung und Seriennummer an folgende Adresse:

**[dishwasher@standardtest.info](mailto:dishwasher@standardtest.info)**

## 6. PROGRAMMTABELLE

Programm	1	2	3
<b>Programmnamen und Temperaturen</b>	Vorspülen	Schnell, 40 °C	Öko, 50 °C
<b>Art der Verschmutzung</b>	Zum Klarspülen von stark verschmutztem Geschirr vor einem Spülprogramm.	Geeignet zur schnellen Reinigung von leicht verschmutzten Geschirr.	Standardprogramm für Tagesgeschirr, das nur leicht verschmutzt ist.
<b>Verschmutzungsgrad</b>	-	gering	mittel
<b>Spülmittelmenge</b> B: 25 cm <sup>3</sup> /15 cm <sup>3</sup> A: 5 cm <sup>3</sup>	-	B	A + B
	Vorspülen	40 °C-Spülen	Vorspülen
	Ende	Kalt abspülen	50 °C-Spülen
		Heiß abspülen	Heiß abspülen
		Ende	Trocknen
			Ende
<b>Programmdauer (Minuten)</b>	15	30	198
<b>Stromverbrauch (kW-Stunden)</b>	0,02	0,72	0,73
<b>Wasserverbrauch (Liter)</b>	3,6	10,2	11



**WARNUNG:** Kurzprogramme arbeiten ohne Trocknungsphase. Die obigen Werte wurden unter Einhaltung der zutreffenden Normen unter Laborbedingungen ermittelt. Diese Werte können je nach Einsatz- und Umgebungsbedingungen des Produktes (Netzspannung, Wasserdruck, Wassertemperatur und Umgebungstemperatur) abweichen.

## 6. PROGRAMMTABELLE

Programm	4	5		6
<b>Programmnamen und Temperaturen</b>	Super, 50 min	Intensiv, 65 °C (modellabhängig)	Auto-Intensiv (modellabhängig)	Hygiene, 70 °C
<b>Art der Verschmutzung</b>	Ein schnelleres Programm für Tagesgeschirr, das nur leicht verschmutzt ist.	Geeignet für stark verschmutztes Geschirr.	Auto-Programm für stark verschmutztes Geschirr.	Geeignet für stark verschmutztes Geschirr, das hygienisches Spülen erfordert.
<b>Verschmutzungsgrad</b>	mittel	hoch	hoch	hoch
<b>Spülmittelmenge B: 25 cm<sup>3</sup> / 15 cm<sup>3</sup> A: 5 cm<sup>3</sup></b>	A + B	A + B	A + B	A + B
	65 °C-Spülen	45 °C-Vorspülen	Spülschritte werden automatisch entsprechend dem Verschmutzungsgrad ermittelt.	50 °C-Vorspülen
	Warm abspülen	65 °C-Spülen		70 °C-Spülen
	Heiß abspülen	Kalt abspülen		Kalt abspülen
	Ende	Warm abspülen		Heiß abspülen
		Heiß abspülen		Trocknen
		Trocknen		Ende
		Ende		
<b>Programmdauer (Minuten)</b>	50	117	93 – 117	124
<b>Stromverbrauch (kW-Stunden)</b>	1,31	1,50	1,12 – 1,30	1,55
<b>Wasserverbrauch (Liter)</b>	10,5	17,8	11,2 – 17,8	14,8

\* Falls Ihr Modell über einen Trübungssensor verfügt, hat es ein Auto-Intensiv- anstelle eines Intensiv-Programmes.



## 7. DAS BEDIENFELD

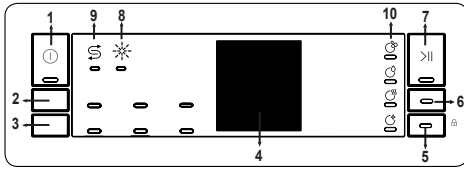

### 1. Ein-/Aus-Taste

Schalten Sie die Maschine durch Drücken der Ein-/Aus-Taste ein. Die Ein-/Aus-Leuchte leuchtet, solange die Maschine eingeschaltet ist.

Falls keine Taste gedrückt wird, wechselt die Maschine nach 15 Minuten in den Bereitschaftsmodus. Anschließend schaltet sich die Maschine aus.

### 2. Programmauswahl-Taste

Wählen Sie ein geeignetes Programm mit der Programm-Taste.

### 3. verzögerungstaste

Sie können die Startzeit des Programmes in 1-Stunden-Schritten um 1-2 bis 24 Stunden verzögern, indem Sie vor dem Programmstart die Verzögerungstaste drücken. Wenn Sie die Verzögerungszeit ändern möchten, drücken Sie zunächst die Start/Pause-Taste und dann zur Auswahl einer neuen Verzögerungszeit die Verzögerungstaste. Drücken Sie zum Aktivieren der neuen Verzögerungszeit die Start/Pause-Taste. Zum Abbrechen der Verzögerung müssen Sie die Funktion mit der Verzögerungstaste auf 0 Stunden einstellen.

### 4. Restzeit-Taste

Der Programmablauf kann über Spül-, Klarspül-, Trocknungs-, Endleuchte (10) und Restzeit-Taste überwacht werden. Die Maschine arbeitet entsprechend dem Ablauf des von Ihnen gewählten Programmes etwa 40 bis 50 Minuten lautlos.

### 5. ab-Taste

Drücken Sie zur Aktivierung der Tab-Funktion die Tab-Taste, wenn Sie Kombispülmittel benutzen, die Salz und Klarspüler enthalten.

### 6. Halbe-Beladung-Taste

Dank der Halbe-Beladung-Funktion Ihres Gerätes können Sie die Dauer des gewählten Programmes verkürzen und den Energie- und Wasserverbrauch halbieren.

### 7. Start/Pause-Taste

Drücken Sie zum Starten des Programmes die Start/Pause-Taste. Die Spülleuchte schaltet sich ein und die Restzeit-Taste zeigt die Programmdauer. Sie zeigt die Restzeit auch während des Programmablaufs. Wenn Sie die Gerätetür öffnen, während das Programm läuft, wird die Programmzeit angehalten und die Start/Pause-Leuchte blinkt.

### 8. Klarspüler-Taste

Wenn sich nicht genügend Klarspüler im Behälter befindet, schaltet sich die Klarspüler-Warnleuchte ein und Sie sollten den Klarspülerbehälter auffüllen.

### 9. Salztaste

Wenn sich nicht genügend Salz im Behälter befindet, schaltet sich die Salz-Warnleuchte ein und Sie sollten den Salzbehälter auffüllen.

### 10. Spülschritt-Taste

Über die Programmleuchten am Bedienfeld können Sie verfolgen, bei welchem Spülschritt Ihre Maschine gerade angekommen ist.

- Spülen
- Klarspülen
- Trocknen
- Ende



**HINWEIS:** Die Kindersicherung kann aktiviert/deaktiviert werden, indem Sie die Tab-Taste (5) etwa 3 Sekunden lang gedrückt halten. Bei Aktivierung blinken alle Leuchten und „CL“ erscheint einmal in der Restzeit-Taste (4). Bei Deaktivierung blinken alle Leuchten und „CL“ zweimal.



**HINWEIS:** Wenn Sie beim letzten Spülprogramm eine Zusatzfunktion genutzt haben, bleibt diese Funktion auch beim nächsten Spülprogramm aktiv. Wenn Sie diese Funktion beim neu gewählten Spülprogramm abbrechen möchten, drücken Sie die Taste Halbe-Beladung, Tab oder Verzögerung, bis die entsprechenden Leuchten erlöschen, oder schalten Sie die Maschine über die Ein-/Aus-Taste ab, falls kein Spülprogramm läuft. Falls die Maschine ein Spülprogramm ausführt, wird es zunächst angehalten und der Abbruch erfolgt wie oben beschrieben.



**HINWEIS:** Wenn Sie die Maschine nach Auswahl einer Verzögerungszeit und Programmstart abschalten, wird die Verzögerungszeit abgebrochen.

## 7.1. Programm ändern

Wenn Sie das Programm im laufenden Betrieb ändern möchten.

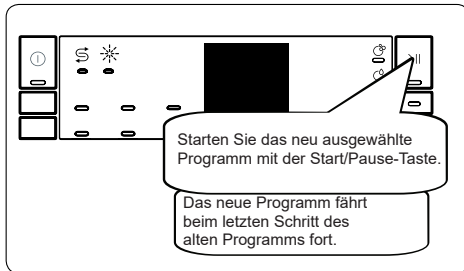
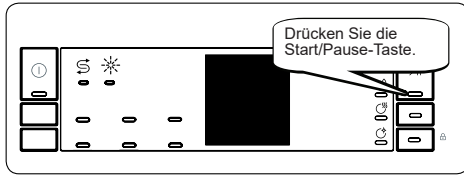

## 7.2. Programm abbrechen

Wenn Sie ein laufendes Programm abbrechen möchten.

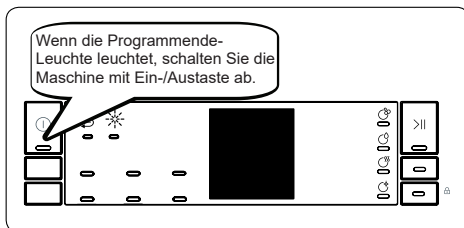
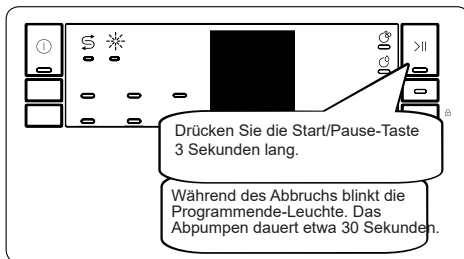

## 7.2. Maschine ausschalten

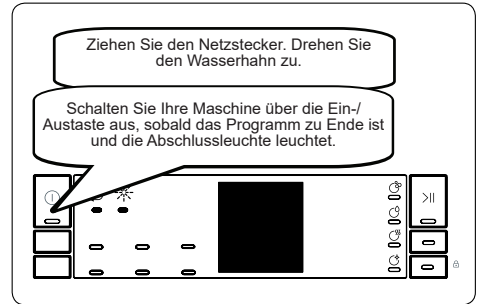

**HINWEIS:** Öffnen Sie die Gerätetür nicht vor dem Abschluss des Programms.

**HINWEIS:** Nach Programmende können Sie die Tür Ihrer Maschine einen Spalt weit öffnen, damit das Geschirr schneller trocknet.

**HINWEIS:** Falls die Gerätetür geöffnet wird oder ein Stromausfall eintritt, setzt die Maschine das Programm fort, sobald die Tür wieder geschlossen wird oder der Stromausfall vorüber ist.

## 8. REINIGUNG UND WARTUNG

Reinigung und Pflege tragen zu einer möglichst langen Lebensdauer Ihres Geschirrspülers bei.

Im Laufe der Zeit können sich in Ihrem Geschirrspüler Fette und Kalk ansammeln. Gehen Sie in diesem Fall wie folgt vor:

- Den Reiniger in die Kammer geben, aber kein Geschirr einstellen. Ein Programm mit hoher Temperatur auswählen und bei leerem Geschirrspüler durchlaufen lassen. Wird dadurch kein ausreichender Reinigungseffekt erreicht, verwenden Sie ein spezielles Reinigungsmittel für Geschirrspüler.
- **Türdichtungen regelmäßig mit einem feuchten Tuch sauber wischen, um eventuelle Rückstände zu entfernen.**

### 8.1 Gerät und Filter reinigen

Reinigen Sie die Filter und Sprüharms mindestens einmal pro Woche. Wenn sich in den Grob- und Feinfiltern Essensreste gefangen haben, nehmen Sie sie aus dem Gerät und spülen Sie sie gründlich mit Wasser.

- a) Mikrofilter      b) Grobfilter  
c) Metallfilter

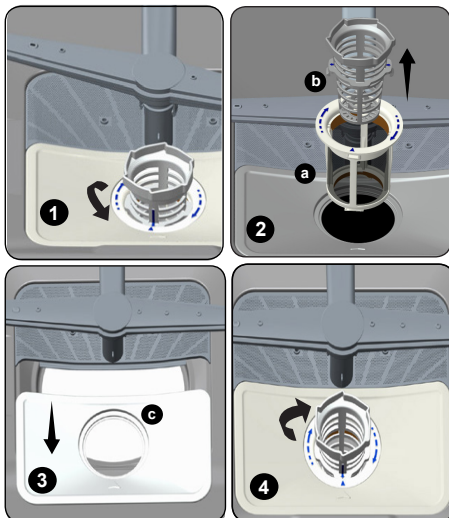

(1) Die Filterkombination zum Reinigen entgegen dem Uhrzeigersinn drehen und nach oben abziehen. (2) Den Grobfilter aus dem Mikrofilter ziehen. (3) Dann den Metallfilter herausziehen. Den Filter mit viel Wasser spülen, bis alle Rückstände entfernt sind. Die Filter wieder zusammensetzen. Den Filtereinsatz wieder einsetzen. (4) Im Uhrzeigersinn festschrauben.

- Betreiben Sie den Geschirrspüler niemals ohne Filter.
- Ein fehlerhafter Zusammenbau oder Einbau der Filter wird die Effektivität des Reinigungsvorgangs beeinträchtigen.
- Saubere Filter sind Voraussetzung für eine fehlerfreie Funktion des Geräts.

### 8.2 Sprüharms

Stellen Sie sicher, dass die Sprühhöffnungen nicht verstopft sind, und dass sich keine Essensreste in den Sprüharms gefangen haben. Bei Verstopfung, die Sprüharms aus dem Gerät nehmen und unter fließendem Wasser reinigen. Zum Abnehmen des oberen Sprüharms die Haltemutter lösen (entgegen dem Uhrzeigersinn drehen) und den Arm nach unten abziehen. Nach dem Reinigen den Sprühharm wieder aufsetzen und gut festziehen.

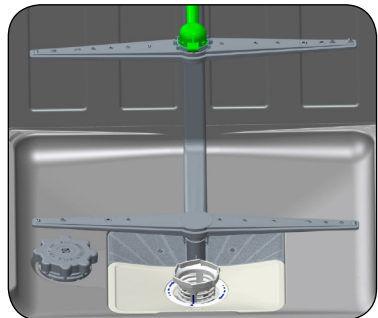

## 9. FEHLERBEHEBUNG

FEHLER	MÖGLICHE URSACHE	MASSNAHME
Programm startet nicht.	Der Netzstecker des Geschirrspülers ist nicht eingesteckt.	Geschirrspüler an Stromversorgung anschließen.
	Geschirrspüler nicht eingeschaltet.	EIN/AUS-Taste drücken, um Geschirrspüler einzuschalten.
	Sicherung hat ausgelöst.	Sicherungen im Sicherungskasten prüfen.
	Zulaufwasserhahn ist geschlossen.	Zulaufwasserhahn öffnen.
	Tür des Geschirrspülers ist geöffnet.	Tür des Geschirrspülers schließen.
	Zulaufschlauch und Gerätefilter verstopft.	Zulaufschlauch und Gerätefilter auf Verstopfung prüfen.
Im Gerät bleibt Wasser zurück.	Ablaufschlauch verstopft oder verdreht.	Ablaufschlauch prüfen. Gegebenenfalls leeren oder Verdrehung lösen.
	Filter verstopft.	Filter reinigen.
	Programm ist noch nicht abgeschlossen.	Warten, bis das Programm vollständig abgearbeitet ist.
Gerät hält mitten im Programm an.	Stromausfall.	Netzstromversorgung prüfen.
	Störung bei Zulaufwasser.	Wasserhahn prüfen.
Während des Spülvorgangs sind Kippel- und Schlaggeräusch zu hören.	Sprüharm schlägt an ein Geschirrtteil im unteren Korb an.	Problematische Teile anders positionieren oder herausnehmen.
Am Geschirr bleiben Essensreste zurück.	Geschirr nicht korrekt positioniert. Betroffene Geschirrtteile werden vom Sprühwasser nicht erreicht.	Körbe nicht überladen.
	Geschirrtteile lehnen aneinander.	Hinweise im Abschnitt zum Beladen des Geschirrspülers beachten.
	Nicht genügend Spülmittel.	Korrekte Spülmittelmenge verwenden, wie in der Programmübersicht angegeben.
	Falsches Spülprogramm ausgewählt.	Wählen Sie mithilfe der Programmübersicht das optimale Programm aus.
	Sprüharme sind mit Essensresten verstopft.	Sprühöffnungen der Sprüharme mit spitzem Werkzeug reinigen.
	Filter oder Abwasserpumpe verstopft oder Filter falsch eingebaut.	Ablaufschlauch und Filter auf korrekten Sitz prüfen.

FEHLER	MÖGLICHE URSACHE	MASSNAHME
Weiße Rückstände auf dem Geschirr.	Nicht genügend Spülmittel.	Korrekte Spülmittelmenge verwenden, wie in der Programmübersicht angegeben.
	Dosierung von Klarspülmittel bzw. Wasserenthärter zu niedrig eingestellt.	Klarspülmittelmenge bzw. Wasserenthärtungsstufe erhöhen.
	Hohe Wasserhärte.	Wasserenthärtungsstufe erhöhen, Salz nachfüllen.
	Deckel des Salzbehälter nicht richtig geschlossen.	Deckel des Salzbehälter auf korrekten Sitz prüfen.
Geschirr trocknet nicht.	Keine Trocknungsoption ausgewählt.	Programm mit Trocknung auswählen.
	Klarspülmitteldosierung zu niedrig eingestellt.	Klarspülmitteldosierung erhöhen.
Rostflecken auf dem Geschirr.	Mangelhafte Edelstahlqualität.	Nur geschirrspülerfestes Geschirr/Besteck verwenden.
	Hohe Salzkonzentration im Wasser.	Wasserhärtegrad anpassen mithilfe der Wasserhärte-tabelle.
	Deckel des Salzbehälter nicht richtig geschlossen.	Deckel des Salzbehälter auf korrekten Sitz prüfen.
	Beim Nachfüllen von Salz zu viel Salz daneben geschüttet.	Beim Nachfüllen von Salz Einfülltrichter verwenden.
	Ungenügende Erdung.	Unverzüglich Elektriker kontaktieren.
In der Spülmittelkammer bleibt Spülmittel zurück.	Als das Spülmittel eingegeben wurde, war die Kammer noch feucht.	Spülmittelkammer trocknen, bevor Spülmittel eingegeben wird.

## AUTOMATISCHE FEHLERMELDUNGEN UND MASSNAHMEN

FEHLERCODE	MÖGLICHE URSACHE	MASSNAHME
F5	Nicht genug Wasser	Sicherstellen, dass der Wasserhahn geöffnet ist und Wasser fließt.
		Zulaufschlauch vom Wasserhahn trennen und Filter reinigen.
		Falls Problem weiterhin besteht, Kundendienst kontaktieren.
F3	Wasserzufluss nicht stoppbar	Wasserhahn schließen, Kundendienst kontaktieren.
F2	Wasser fließt nicht ab	Möglicherweise sind Ablaufschlauch und Filter verstopft.
		Programm abbrechen.
		Falls Problem weiterhin besteht, Kundendienst kontaktieren.
F8	Heizung defekt	Kundendienst kontaktieren.
F1	Wasser läuft aus	Maschine von der Stromversorgung trennen. Wasserhahn schließen.
		Kundendienst kontaktieren.
F7	Überhitzung	Kundendienst kontaktieren.
F6	Temperatursensor defekt	Kundendienst kontaktieren.
FE	Fehler auf Platine	Kundendienst kontaktieren.

## 10. PRAKTISCHE HINWEISE

- Bei längerer Nichtbenutzung:
  - Den Netzstecker ziehen, den Hahn für Zulaufwasser schließen.
  - Die Tür des Geräts leicht geöffnet lassen, um Geruchsbildung zu vermeiden.
- Zum Entfernen von Wassertropfen, Funktion „Trocknen“ verwenden.
- Eine korrekte Anordnung des Geschirrs sorgt für bestmögliche Energieeffizienz sowie Reinigungs- und Trocknungsleistung. Weitere Informationen siehe Tabelle zu Programmen und Energieverbrauch.
- Stark verschmutztes Geschirr vor dem Einstellen abspülen!
- Vorwäsche nur bei Bedarf verwenden.
- Geschirrspüler nicht neben Kühlschrank aufstellen. Geschirrspüler werden im Betrieb heiß.
- Besteht am Aufstellungsort des Geräts Frostgefahr, Wasserhahn schließen, Zulaufschlauch vom Wasserhahn trennen und Wasser aus Schlauch und Gerät vollständig ablaufen lassen.

## 11. EU-PRODUKTDATENBLATT

Marke	VESTEL
Modellname / -kennzeichen	VGS45A1E
Nennkapazität in Standardgedecken für den Standardreinigungszyklus	10
Energieeffizienzklasse A+++ (höchste Effizienz) bis D (niedrigste Effizienz)	A++
jährlicher Energieverbrauch (AE <sub>c</sub> ) (kWh/Jahr)*	211
Energieverbrauch des Standardreinigungszyklus (E <sub>i</sub> ) (kWh)	0,73
gewichtete Leistungsaufnahme im Aus-Zustand (P <sub>o</sub> ) (W)	0,50
Leistungsaufnahme im Bereitschaftszustand (P <sub>i</sub> ) (W)	1,00
gewichteter jährlicher Wasserverbrauch (AW <sub>c</sub> ) (Liter/Jahr)**	3080
Trocknungseffizienzklasse A (höchste Effizienz) bis D (niedrigste Effizienz)	A
Standardprogramm, auf das sich die Informationen auf dem Etikett und im Datenblatt beziehen***	Eco
Programmdauer des Standardreinigungszyklus (min)	198
Programmdauer des unausgeschalteten Zustands (T <sub>i</sub> ) (min)****	-
Luftschallemissionen (dB(A) re 1 pW)	45
Einbaugerät	Nein

\* Energieverbrauch **211** kWh pro Jahr auf Basis von 280 Standard-Reinigungszyklen mit Kaltwasser mit energiesparenden Programmen. Tatsächlicher Energieverbrauch hängt vom Nutzungsverhalten ab.

\*\* Wasserverbrauch **3080** Liter pro Jahr auf Basis von 280 Standard-Reinigungszyklen. Tatsächlicher Wasserverbrauch hängt vom Nutzungsverhalten ab.

\*\*\* Trocknungseffizienzklasse **A** auf einer Skala von G (niedrigste Effizienz) bis A (höchste Effizienz).

\*\*\*\* Das Programm „**Eco**“ ist das Standard-Reinigungsprogramm, auf das sich alle Angaben auf dem Label und dem Datenblatt beziehen. Mit diesem Programm kann normal verschmutztes Geschirr gereinigt werden. Es handelt sich im Hinblick auf die Kombination aus Energie- und Wasserverbrauch um das effizienteste Programm.



52303960 R36

